

## Descriptif technique

### Sas d'étanchéité mécanique (type PMV)

#### Coordonnées :

Ronnenberger Straße 20  
D-30989 Gehrdenphone +49 (0) 5108 879 270  
fax +49 (0) 5108 879 2710info@promstahl.de  
www.promstahl.de

## Sas d'étanchéité mécanique (PMV)

Le sas d'étanchéité mécanique type PMV fait partie de la vaste gamme de produits PROM. Comme les ouvertures des portes d'un entrepôt et des camions se trouvant au quai sont toujours différentes il y a des espaces libres qu'il faut étancher le plus efficacement possible.

Le cadre avant et arrière du sas d'étanchéité PMV sont composés des profilés extrudés en aluminium de haute résistance reliés entre eux à l'aide de bras articulés. Les bâches d'une épaisseur de 3 mm consistent en deux couches de tissu et sont très robustes et résistantes à l'usure; elles sont montées sur le cadre flexible et facilement remplaçables. En cas de faux accostage les parties latérales du sas se rétractent et la toiture se relève automatiquement de sorte que l'endommagement du camion ou du sas est presque exclu. Les bâches latérales sont pourvues de bandes de guidage destinées à faciliter l'accostage. L'eau pluviale est évacuée par une gouttière latérale intégrée au sas d'étanchéité. La version standard du sas a une bâche frontale supérieure fendue aux coins. Moyennant d'un supplément faible, elle peut être fournie partiellement ou complètement lamellée.

Les sas mécaniques type PMV sont toujours pré-montés en usine afin d'assurer d'une installation efficace et fiable sur le chantier.

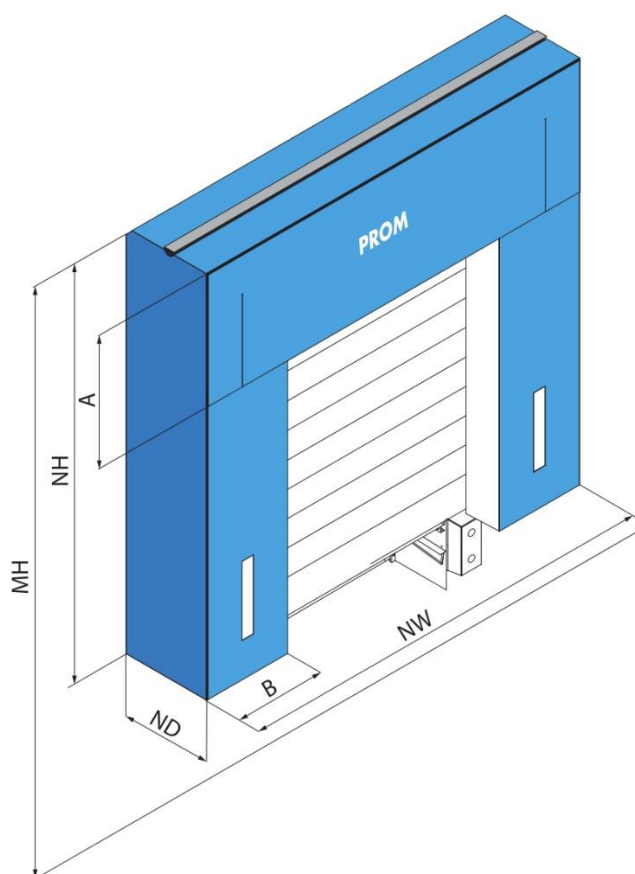

NW	Largeur nominale
NH	Hauteur nominale
ND	Profondeur nominale
MH	Hauteur de montage, recommandation 4500 mm
A	Hauteur de la bâche supérieure
B	Largeur de la bâche latérale

## Dimensions standards

Largeur nominale du sas (NW):	3250 mm, 3300 mm, 3400 mm, 3450 mm
Hauteur nominale du sas (NH):	3200 mm, 3400 mm , 3500 mm , 3600 mm
Profondeur nominale du sas (ND):	600 mm
Hauteur de la bâche supérieure (A):	1000 mm
Largeur de la bâche latérale (B):	600 mm (jusqu' à une NW de 3400 mm) 700 mm (à partir d'une NW 3450 mm)

## Options

Largeur nominale du sas (NW):	Autres dimensions sont disponibles sur demande
Hauteur nominale du sas (NH):	Autres dimensions sont disponibles sur demande
Profondeur nominale du sas (ND):	900 mm
Hauteur de la bâche supérieure (A):	1200 mm, 1500 mm
Divers	Bâche supérieure lamellée aux coins Bâche supérieure lamellée Coussins d'étanchéité Numérotation sur la bâche supérieure Bandes de guidage jaunes Renforcement des bâches latérales par des lamelles en caoutchouc (1x par côté) Encoches dans les bâches latérales Volet roulant électrique

## Spécification des bâches

Bâches frontales latérales et supérieure:

- deux couches de tissu en polyester revêtues de PVC sur les deux côtés
- Poids total : 3800 g/m<sup>2</sup> (env.) selon la norme EN ISO 2286-2
- Épaisseur : 3 mm
- Résistance thermique: -25° C/ +70° C
- Résistance au feu selon la norme DIN 75200
- résistance à la déchirure / force de traction maximale selon la norme DIN EN ISO 1421/V1
  - en direction longitudinale : 7000 N/ 50 mm (env.)
  - en direction transversale : 4300 N/ 50 mm (env.)
- propagation de la déchirure selon la norme DIN 53363
  - en direction longitudinale : 1000 N (env.)
  - en direction transversale : 900 N (env.)

### Bâche latérale et toiture:

- une couche de tissu en polyester, revêtue de PVC sur les deux côtés
- Poids total : 600 g/m<sup>2</sup> (env.) selon la norme EN ISO 2286-2
- Épaisseur : 0,5 mm
- Résistance thermique: -40° C/ +70° C
- Résistance au feu selon la norme DIN 75200
- résistance à la déchirure / force de traction maximale selon la norme DIN EN ISO 1421/V1
  - en direction longitudinale : 2000 N/ 50 mm (env.)
  - en direction transversale : 2000 N/ 50 mm (env.)
- propagation de la déchirure selon la norme DIN 53363
  - en direction longitudinale : 200 N (env.)
  - en direction transversale : 150 N (env.)

### Options:

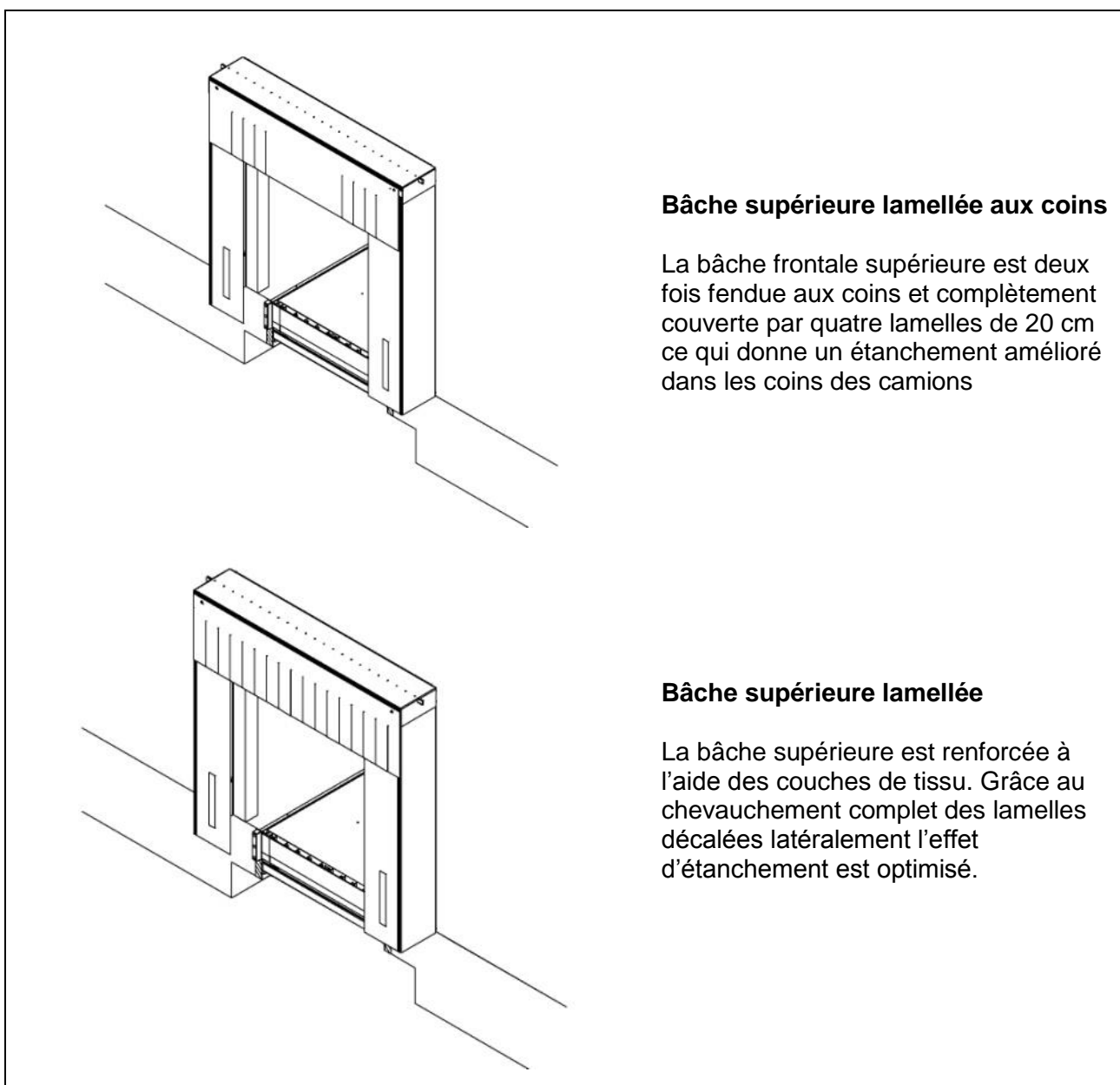

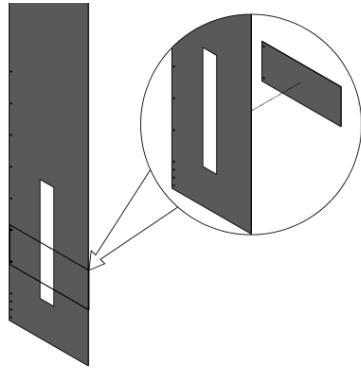

### Renforcement des bâches latérales par des lamelles en caoutchouc (1x par côté)

Une lamelle de caoutchouc supplémentaire par côté est recommandée pour éviter l'usure et l'endommagement de la bâche latérale.

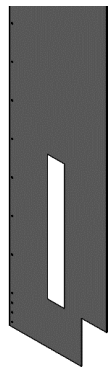

### Bâche latérale

Les encoches dans les bâches latérales protègent le sas d'étanchéité contre les dommages lors de l'utilisation de butoirs mis au-dessus de la hauteur de la rampe.

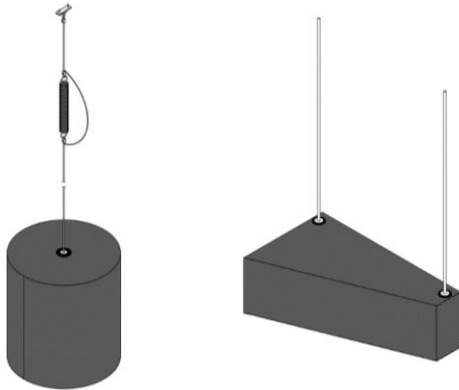

### Coussins d'étanchéité

Les coussins d'étanchéité ronds et triangulaires sont revêtus de PVC de haute résistance et servent à diminuer le courant d'air pendant le chargement et déchargement.

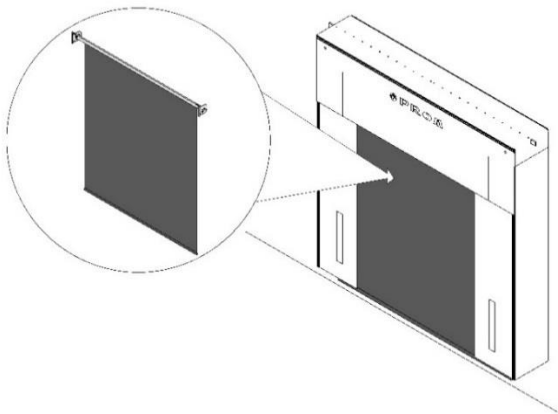

### Volet roulant électrique

Le volet roulant motorisé sert à combler les différences de hauteur des types de véhicules les plus divers.

La commande s'effectue directement à l'aide de la commande du volet ou, en option, à l'aide d'un bouton-poussoir sur le coffret du niveleur.

Un montage ultérieur sans problème est possible grâce à un montage simple.

## Fixation du sas d'étanchéité type PMV

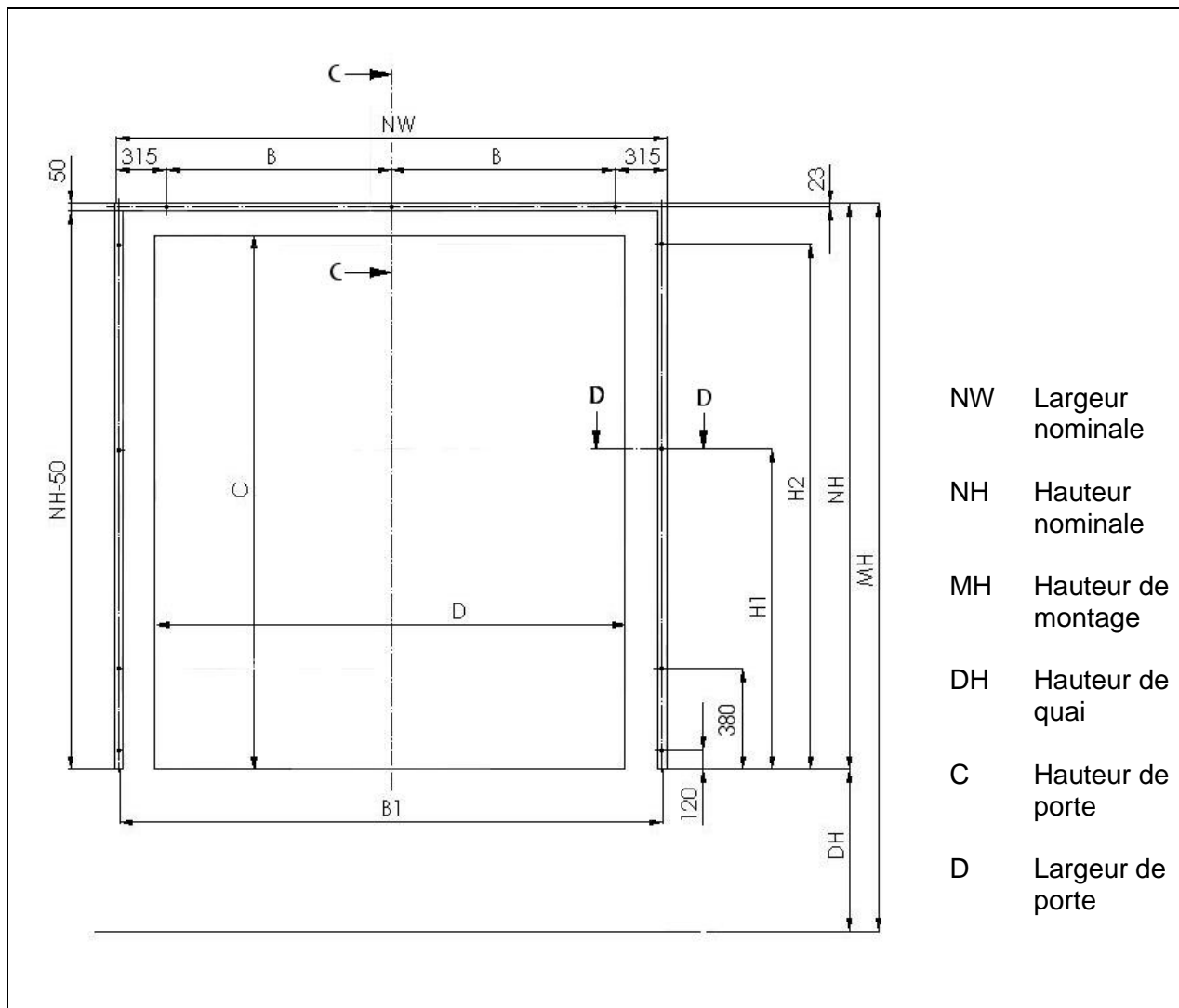

NW [mm]	B [mm]	B1 [mm]
3200	1285	3154
3250	1310	3204
3300	1335	3254
3350	1360	3304
3400	1385	3354
3450	1410	3404
3500	1435	3454
3550	1460	3504
3600	1485	3554

NH [mm]	H1 [mm]	H2 [mm]
3200	1680	2950
3300	1780	3050
3400	1880	3150
3500	1980	3250
3600	2080	3350
3700	2180	3450
3800	2280	3550
3900	2380	3650
4000	2480	3750
4100	2580	3850
4200	2680	3950
4300	2780	4050
4400	2880	4150
4500	2980	4250
4600	3080	4350
4700	3180	4450

# Fixation au mur du bâtiment

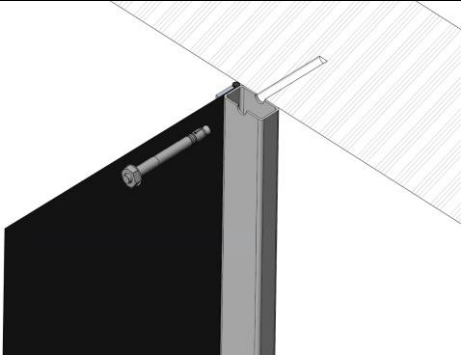

Le mur en béton

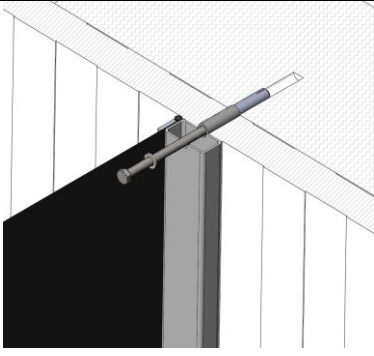

Le mur en béton /ISO

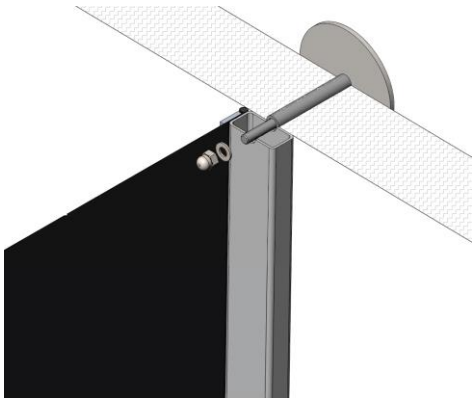

Le mur ISO  
(épaisseur du mur: 60 mm, 80 mm, 100 mm)

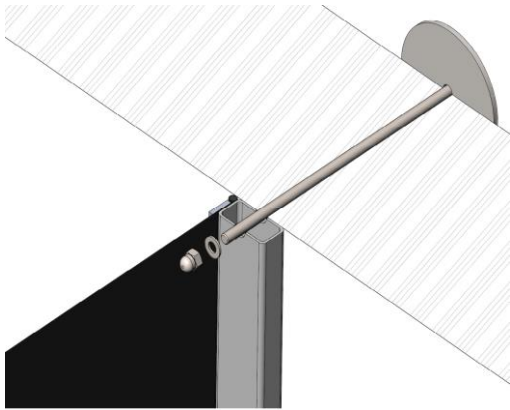

Le mur en béton cellulaire  
(épaisseur murale 300 mm max.)

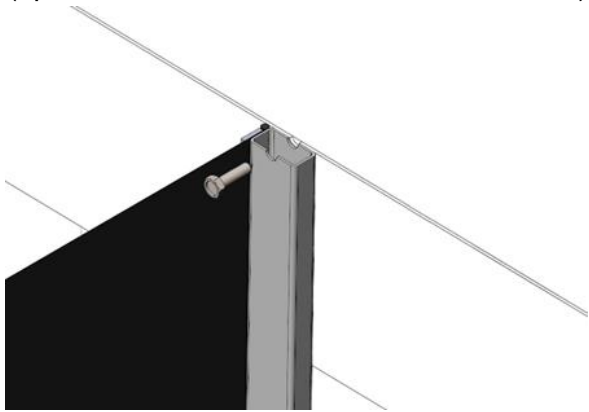

Le mur en tôle lisse  
(épaisseur de tôle  $\geq 3$  mm)

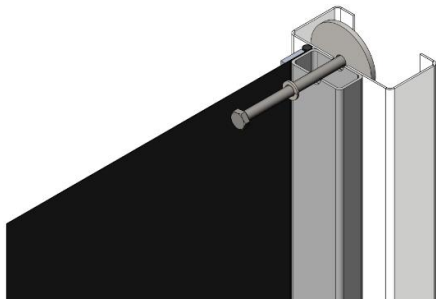

Le mur en tôle lisse  
(épaisseur de tôle  $< 3$  mm)