



PROM STAHL

Verladetechnik Industrietore

Ronnenberger Straße 20
30989 Gehrden
phone +49 (0) 5108 879 270
www.promstahl.de

Descriptif technique

Porte sectionnelle ALU
type PDAA

Version: 1.3.0

Date: 14.02.2023



Descriptif technique

Porte sectionnelle ALU

Type: PDAA

Coordonnées:



PROM STAHL

Ronnenberger Straße 20
D-30989 Gehrden

phone +49 (0) 5108 879 270
fax +49 (0) 5108 879 2710

info@promstahl.de
www.promstahl.de

Table des matières

Informations générales	3
La porte sectionnelles ALU 40 mm	4
Lorsque luminosité et visibilité comptent	4
Jouer avec les vitrages	4
La porte sectionnelles ALU 60 mm	5
La séparation efficace entre différentes zones de températures	5
Profilés d'isolation spéciaux	5
Porte Panorama 40 mm / 60 mm.....	6
Une transparence maximale, sans menaux intermédiaires	6
Plexiglas Optical	6
Variantes de vitre ALU 40/ ALU 60	7
Parecloses en aluminium.....	7
Différents remplissages	7
Combiner avec des couleurs.....	7
La collection maison	7
Portillons intégrés et adjacents	8
Systèmes de rails	9
Protections électroniques	10
Corde d'ouverture manuelle.....	10
Treuil à chaîne – commande manuelle	11
Interrupteur « homme mort » – électrique	11
Commande par impulsion – électrique.....	11
Commande à distance	11
Commande à distance et moteur à ouverture rapide.....	11
Éléments de commande sur boîtier de contrôle	11
Elements dé commandes supplémentaires.....	12
Commande d'urgence et dispositifs de sécurité.....	12

Informations générales

Les portes sectionnelles ALU sont conçues et fabriquées au moyen des technologies les plus avancées. Elles offrent une séparation presque totalement transparente des installations intérieures de l'espace extérieur. Elles sont une solution idéale partout là où il est nécessaire d'utiliser d'une manière maximale la lumière extérieure et la transparence. Elles se caractérisent par une solidité sans précédent, de grandes dimensions et un design élégant. Des profils de base et renforcés en aluminium anodisé sont utilisés pour la construction des portes sectionnelles ALU. La porte sectionnelle ALU sera toujours adaptée à l'endroit de montage.

Toutes ces caractéristiques font en termes d'apparence et de propriétés d'isolation thermique et également en termes de construction que les portes sectionnelles ALU sont des produits solides de haute qualité. Elles peuvent faire partie des projets architecturaux les plus modernes qui seront toujours en pleine conformité avec les exigences techniques en matière de sécurité et d'utilisation conviviale. Les portes sectionnelles ALU sont disponibles en version avec la section inférieure fermée ou transparente. Le contrôle peut être effectué manuellement ou électriquement.

Les portes sectionnelles en alu sont disponibles de 1800mm – 6000mm en hauteur et 1800mm – 8000mm en largeur.

De nombreux avantages de portes sectionnelles ALU parlent pour eux-mêmes :

- une parfaite étanchéité entre l'ouverture de la halle et la porte, fournissant une barrière à l'humidité et aux courants d'air
- une finition solide et durable de haute qualité
- la résistance à la déformation et à la corrosion
- la possibilité d'une sélection créative et fonctionnelle des obturations des sections de la porte
- le choix parmi une variété de composants et de pièces transmettant de la lumière et de composants donnant l'effet visuel
- la possibilité de combiner avec des panneaux ISO, disponibles en différentes couleurs
- la possibilité d'installer sur ou avec ces portes un portillon incorporé ou un portillon adjacent.

Les portes sectionnelles ALU sont entièrement conformes aux exigences de la norme EN13241-1 et sont approuvés par l'Association d'inspection technique TÜV-NORD. Les portes sectionnelles de haute qualité s'intègrent parfaitement dans l'architecture moderne des installations utilitaires et s'adaptent toujours à l'environnement.

La porte sectionnelles ALU 40 mm



Lorsque luminosité et visibilité comptent

Dans les milieux industriels où la lumière et la visibilité jouent un rôle important, la porte sectionnelle ALU 40 mm Alpha révèle toute son efficacité. Le tablier de la porte ALU est constitué de plusieurs sections. En utilisant des profilés en aluminium aux dimensions spéciales, les sections vitrées Alu être fabriqués avec une gamme élargie de remplissages. Combinez des vitrages avec des panneaux à remplissage en aluminium et optez pour des solutions transparentes, colorées, isolantes ou laissant passer l'air. Presque tout est possible.

Jouer avec les vitrages

Les portes sectionnelles ALU 40 mm peuvent être équipées au choix d'une large gamme de vitres synthétiques dans nombre de qualités, valeurs d'isolation, couleurs et structures. Optez pour un verre coloré ou des vitrages alvéolées, jouez avec les répartitions et combinez des panneaux ISO aux sections ALU pour un aspect optimal. La porte ALU 40 offre de multiples possibilités de projets et d'applications, surtout lorsque le bâtiment est destiné au travail et qu'une importante lumière naturelle est nécessaire, mais aussi lorsque le rayonnement joue un rôle important.

La porte sectionnelles ALU 60 mm



La séparation efficace entre différentes zones de températures

Les portes sectionnelles ISO 60 mm sont des portes roulantes super-isolantes et étanches, qui trouveront leur place là où il est important de séparer des zones de températures différentes. Si vous souhaitez maintenir votre hall de production ou votre entrepôt à une température constante, l'ISO 60 prouve encore davantage sa valeur. Les panneaux en plaques d'acier microprofilés utilisés dans nos installations présentent d'excellentes propriétés d'isolation thermique et sonore et sont très résistants aux intempéries.

Profilés d'isolation spéciaux

La porte ALU 60 est une fois et demie plus épaisse que la porte ALU 40 et se compose de deux profilés en aluminium séparés au niveau thermique par des profilés d'isolation spéciaux. C'est pourquoi la porte présente une valeur U très faible, bien qu'elle soit munie de vitrages. La porte sectionnelle ALU 60 mm trouvera principalement sa place dans des environnements industriels où lumière, bonne isolation et économies d'énergies optimales sont essentielles.

Porte Panorama 40 mm / 60 mm



Une transparence maximale, sans meneaux intermédiaires

La porte Panorama est une porte ALU disponible au choix en épaisseur de 40 ou de 60 mm. La particularité de cette porte repose sur le fait que les panneaux n'ont aucun meneau intermédiaire, ce qui permet de créer une vitre de grande largeur. Bien qu'il s'agisse d'une matière plastique, le plexiglas de qualité supérieure, ultrasolide et ultra-épais, ne se déforme quasiment pas et imite visuellement le verre véritable, ce qui génère un reflet naturel des châssis et procure un aspect élégant.

Plexiglas Optical

La porte Panorama est disponible dans une largeur maximale de 4 000 mm et une hauteur maximale de 4 500 mm. Elle trouvera toute sa place dans un cadre où l'esthétique du bâtiment est essentiel tout comme la luminosité et la transparence visuelle. La particularité du « Plexiglas Optical » de haute qualité utilisé est de conférer l'aspect d'un vitrage véritable, tout en bénéficiant de la sécurité du plastique. Les fenêtres en Plexiglas Optical sont disponibles en double vitrage 20 mm et en triple vitrage 40 mm.



Porte Panorama 40 mm
Double Plexiglas
Optical 20 mm
(4-12-4 mm)
Valeur U de la porte Panorama 40 :
4000 x 4000 mm :
4,35 W/m²K



Porte Panorama 60 mm
Triple Plexiglas
Optical 40 mm
(4-14,75-2,5-14,75-4 mm)
Valeur U de la porte Panorama 60 :
4000 x 4000 mm :
2.45 W/m²K

Variantes de vitre ALU 40/ ALU 60

Parecloses en aluminium

PROMStahl est une des rares sociétés de secteur à utiliser des parecloses anodisées en aluminium standard. Souvent, vous constaterez que le verre est fixé avec une pareclose en plastique noire, ce qui est non seulement moins élégant et moins durable, mais présente également l'inconvénient d'un coefficient de dilatation différent de celui de l'aluminium. Par temps chaud, le plastique se dilate plus vite. Ce qui a pour effet de faire gonfler la pareclose. Nos parecloses en aluminium ne souffrent pas de ce phénomène. Les parecloses ont l'avantage supplémentaire d'être disponibles dans la couleur de votre choix.

Différents remplissages

PROMStahl offre des possibilités infinies au niveau de l'utilisation de vitrages dans les portes ALU. Les vitres sont disponibles dans de nombreuses qualités, couleurs, pourcentages de transparence et versions, ce qui donne à l'architecte la marge qu'il souhaite pour jouer avec le design de vos portes ALU. Optez pour une simple paroi en acrylate ou pour un verre trempé de 4 mm, pour une double paroi en acrylate ou en verre structure, pour une simple paroi performée d'aérations ou en matière synthétique résistante aux chocs... au fond, où sont les limites du possible?

Combiner avec des couleurs

La porte ALU est livrée de série en aluminium anodisé blanc, mais travailler en couleur n'est pas interdit. L'aluminium peut également être laqué, dans la couleur de votre choix. Et en combinant l'aluminium à des vitrages Rodeca ou des panneaux ISO dans une des 19 couleurs ou 14 couleurs de la collection maison PROMStahl, vous obtenez 1001 possibilités pour votre projet.

La collection maison

PROMStahl met à disposition 19 couleurs standards (sans plus-value) panneaux ISO 40.

RAL 3000	Rouge feu	RAL 7035	Gris clair
RAL 5003	Bleu saphir	RAL 8014	Brun sépia
RAL 5010	Bleu gentiane	RAL 9002	Blanc gris
RAL 6005	Vert mousse	RAL 9005	Noir foncé
RAL 6009	Vert sapin	RAL 9006	Aluminium blanc
RAL 7005	Gris souris	RAL 9007	Aluminium gris
RAL 7015	Gris ardoise	RAL 9010	Blanc pur
RAL 7016	Gris anthracite	BS10A05	Grise ailes d'oie
RAL 7021	Gris noir	BS18B25	Grise faucon
RAL 7022	Gris terre d'ombre		

PROMStahl met à disposition 14 couleurs standards (sans plus-value) panneaux ISO 60.

RAL 3000	Rouge feu	RAL 7022	Gris terre d'ombre
RAL 5010	Bleu gentiane	RAL 7035	Gris clair
RAL 6005	Vert mousse	RAL 8014	Brun sépia
RAL 6009	Vert sapin	RAL 9002	Blanc gris
RAL 7005	Gris souris	RAL 9006	Aluminium blanc
RAL 7015	Gris ardoise	RAL 9007	Aluminium gris
RAL 7016	Gris anthracite	RAL 9010	Blanc pur

Portillons intégrés et adjacents

Les portes ALU D'PROMStahl peuvent être dotées d'un portillon intégré.

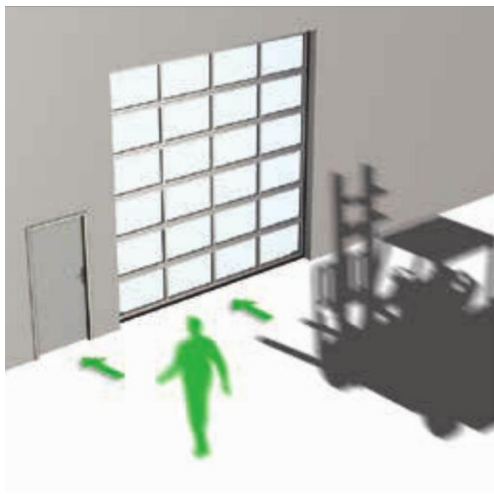

Portes d'accès distinctes pour les personnes et les marchandises.

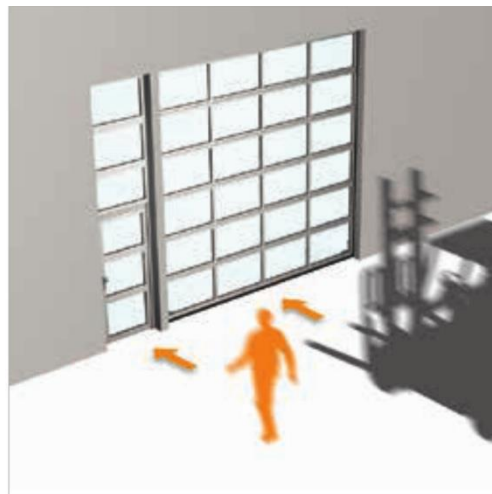

Portes d'accès distinctes pour personnes et marchandises dans la même baie.

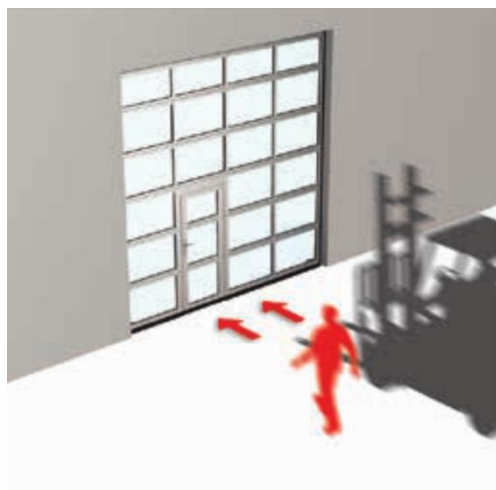

Porte d'accès pour personnes intégrée dans la porte sectionnelle destinée aux marchandises.

Systèmes de rails

Les systèmes de rails PROMStahl permettent le montage d'une porte dans un bâtiment. Nous sommes toujours dépendants de l'espace d'encombrement disponible et des possibilités architecturales. Voilà pourquoi PROMStahl propose des variantes de rails réalisables sur-mesure pour presque toutes les situations imaginables.

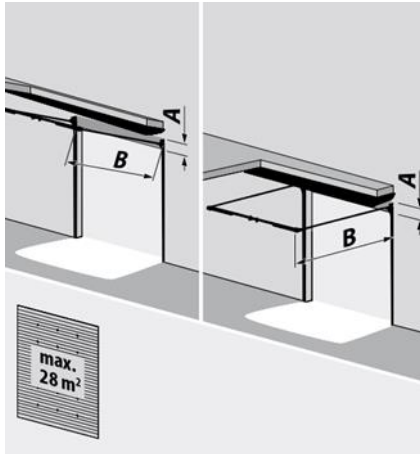

T 240
Système de rails à linteau réduit, câbles glissés à l'intérieur + profilé de support en acier
A = 240 mm, B = hauteur du jour + 1000 mm
Largeur est max. 7000 mm

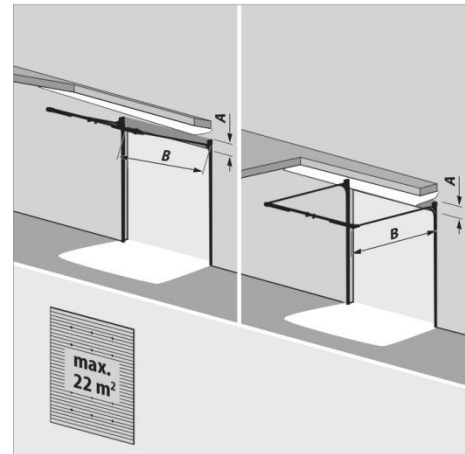

T 340
Système de rails normal, arbreressort arrière + profilé de support en acier
A = 340 mm, B = hauteur du jour + 750 mm
Largeur est max. 6500 mm

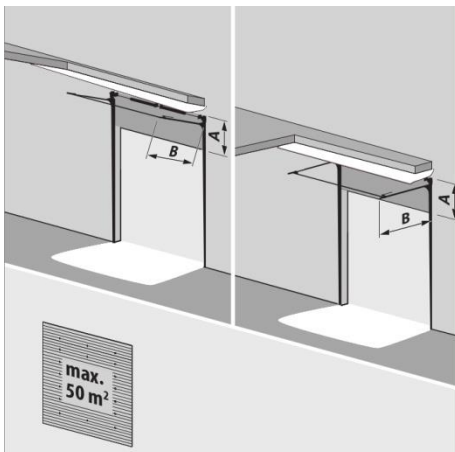

T 400
Système de rails levée semiverticale
A = élévation + 400 mm,
B = hauteur du jour – élévation + 600 mm

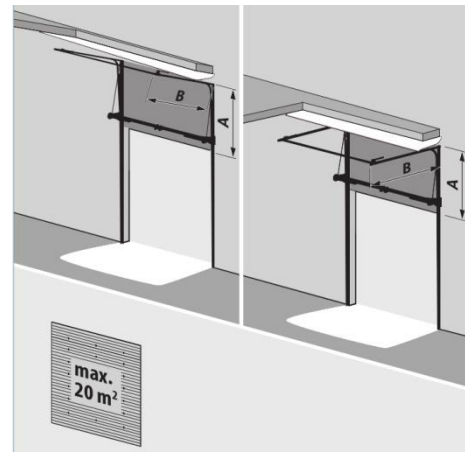

T 400 hF
Système de rails levée semiverticale avec axe de ressort surbaissé + profilé de support en acier
A = élévation + 200 mm,
B = hauteur du jour – élévation + 600 mm
Largeur max. 4500 mm, Élévation min. 1450 mm

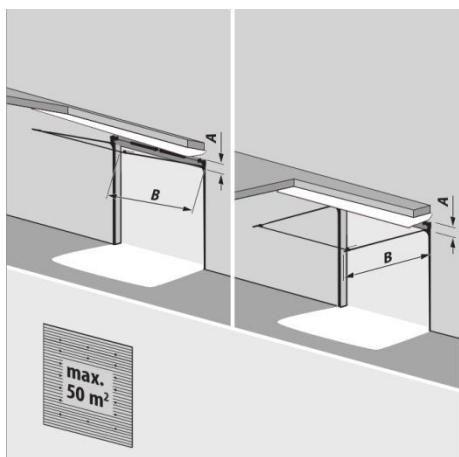

T 450
 Système de rails normal (standard)
 A = 430 mm à 700 mm,
 B = hauteur du jour + 650 mm

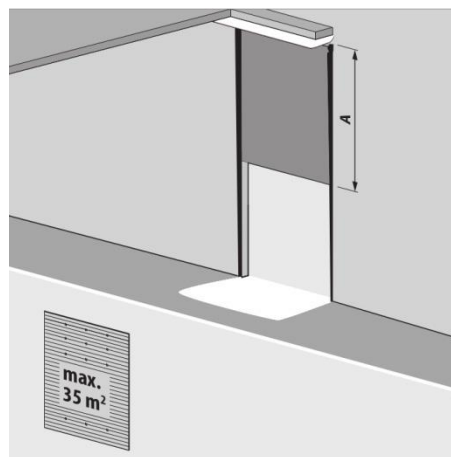

T 500
 Système de rails vertical
 A = hauteur du jour + 550 mm

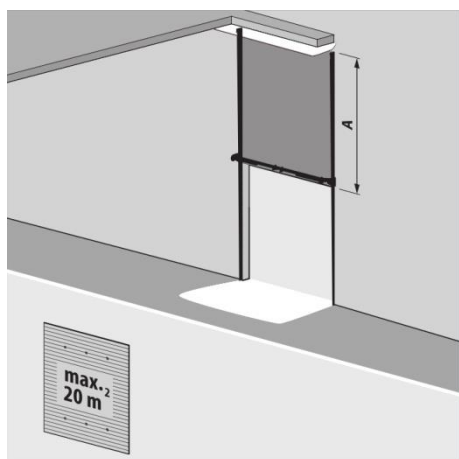

T 500 hF
 Système de rails vertical avec axe de ressort
 surbaissé + profilé de support en acier
 A = hauteur du jour + 400 mm,
 Largeur est max. 4500 mm

Protections électroniques

Pour l'entraînement des portes sectionnelles, PROMStahl propose différents systèmes de commande. Dans le cas d'une utilisation à faible fréquence, on optera pour une commande manuelle simple. Si la fréquence d'ouverture est élevée, mieux vaut opter pour une porte à entraînement électrique avec commande par impulsion. Vous trouverez toujours un système de commande adapté à la configuration et aux options que vous souhaitez. Tous nos systèmes d'entraînement et de commande sont conformes à la norme européenne EN-13241-1.

Corde d'ouverture manuelle

La porte ne fait pas plus de 16 m² et vous ne l'ouvrez qu'occasionnellement ? Optez pour une corde d'ouverture. Le système demande toutefois un petit effort physique (rapport de démultiplication 1:1). Il se peut dès lors que la porte ne s'ouvre pas complètement ou pas suffisamment.

Treuil à chaîne – commande manuelle

La commande à treuil à chaîne nécessite un effort physique moindre que la corde d'ouverture (rapport de démultiplication 1:4). Le système convient pour les portes sectionnelles jusque 30 m² et veille à ce que la porte reste complètement ouverte.

Interrupteur « homme mort » – électrique

Ce système constitue un choix pertinent pour les portes à faible fréquence d'ouverture. L'ouverture de la porte s'effectue via une pression du bouton. Le bouton doit être maintenu enfoncé pour la fermeture. De cette façon, la personne qui commande la porte peut s'assurer de l'absence de situation dangereuse lors de la fermeture.

Commande par impulsion – électrique

Les portes doivent être ouvertes et fermées fréquemment ? Optez pour une commande à impulsion. Au cours de l'ouverture et de la fermeture, la porte se déplace automatiquement jusqu'à la position de fin de course appropriée, qui peut être ajustée électroniquement. Avec ce système, le bouton ne doit pas être maintenu enfoncé. Un détecteur d'obstacle est intégré dans le joint d'étanchéité au bas de la porte.

Commande à distance

La commande par impulsion peut aussi parfaitement être utilisée avec une commande à distance, procurant un gain de temps considérable. Le conducteur de chariot élévateur peut ainsi ouvrir et fermer la porte directement depuis son siège. Pour cette option, la porte est dotée d'un dispositif de sécurité avec cellule photoélectrique fixe.

Commande à distance et moteur à ouverture rapide

Si vous ouvrez et fermez la porte fréquemment, optez pour ce système. Grâce au régime élevé du moteur, la porte s'ouvre très rapidement tout en consommant moins d'énergie. La fermeture s'opère à vitesse normale. Les portes à commande par impulsion peuvent également être équipées d'un variateur de vitesse.

Éléments de commande sur boîtier de contrôle

Pour commander vos portes sectionnelles, PROMStahl propose une grande variété d'éléments de commande haut de gamme pouvant être intégrés dans le boîtier de contrôle du système d'ouverture de la porte. De nombreuses options peuvent également être installées dans une colonne ou sur le mur, à l'intérieur ou à l'extérieur.

- Interrupteur principal avec cadénassable
- Interrupteur à clé
- Interrupteur à deux positions
- Ouverture motorisée avec chaîne de dépannage
- Moteur avec dispositif de débrayage d'urgence
- Arrêt d'urgence
- Communication sans fil

Elements de commandes supplémentaires

- Interrupteur à clé
- Clavier électrique à code
- Tableau de commande supplémentaire
- Feux lumineux et gyrophares
- Interrupteur à tirette
- Commande à distance

Commande d'urgence et dispositifs de sécurité

En standard, tous les moteurs sont pourvus d'un système d'opération d'urgence qui se trouve sur le boîtier du réducteur de vitesse. Les moteurs électriques peuvent être opérés d'une manière électrique et mécanique. Grâce au système mécanique, la porte sectionnelle s'ouvre toujours même en cas d'une coupure de courant. Ce mécanisme doit être activé et désactivé manuellement à l'aide des cordes.